

# Valvulas de manguito de deformación elástica serie "PIC" fundición/aluminio y PVC



Con más de 50 años de experiencia en el desarrollo y la comercialización de las válvulas de manguito, Milton Roy Europe ofrece una gama completa de válvulas de paso integral adaptadas a numerosas aplicaciones.



# Valvulas de manguito fundición/aluminio

## Principales utilizaciones

Gracias a sus características técnicas, las válvulas de manguito de deformación elástica en fundición/aluminio tienen la ventaja de adaptarse a numerosas aplicaciones: líquidos, suspensiones, granulados, pastas, ...

## Funcionamiento

Se obtiene el cierre de la válvula aplicando, entre el cuerpo (A) y el manguito (B), una presión creada por un fluido, en general aire comprimido, pero puede ser sustituido por agua a presión. Bajo la acción del fluido (C), el manguito se aplasta en una dirección preferencial, obtenida por la disposición juicosa de las telas (D), permitiendo el cierre total.

## Ventajas

- Paso integral :
  - No hay pérdidas importantes de cargas,
  - No hay riesgo de obstrucción.
- Cierre total incluso en presencia de partículas sólidas, gas, polvos, líquidos cargados, ...
- Longevidad de los manguitos :
  - Tres calidades de manguitos disponibles en standard (otros materiales, a petición),
  - Manguitos reforzados con telas incorporadas.
- Sin riesgo de escapades en el entorno a causa de la ausencia de prensaestopa.
- Protección de la instalación :
  - Se evitan los golpes de ariete en el cierre y en la apertura.
- Simplificación del montaje :
  - Conexión por bridas atornilladas (excepto DN 20 : racores roscados).

## Principio

La válvula automática de deformación elástica está constituida por un cuerpo de válvula (A), un manguito cilíndrico entelado de goma natural o caucho sintético (B), y dos contrabridas (E).

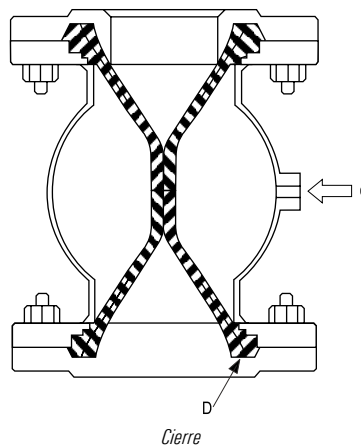
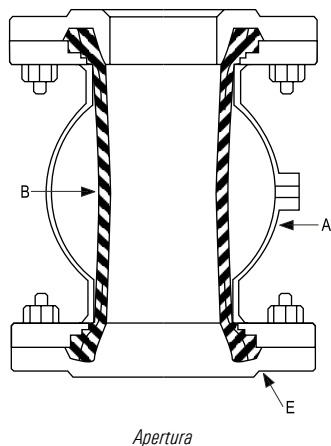

## Características técnicas

### Condiciones de utilización :

	DN 20 a DN 200	DN 250 y 300
Presión de servicio (bar)	4	3
Presión de accionamiento (bar)	2 a 6	1.5 a 4.5
Presión diferencial (bar)	2	1.5

### Materiales de construcción :

- Cuerpo
  - Fundición : DN 20 a DN 80
  - Aluminio : DN100 a DN 300
- Conexiones
  - Racores roscados
  - Inox : DN 20
  - Contra-bridas\*
  - Fundición : DN 40 a DN 300
  - Inox : DN 40 a DN 200
- Manguito\*
  - Goma natural anti-abrasión : DN 20 a DN 300
  - Neopreno : DN 20 a DN 200
  - Goma no tóxica : DN 20 a DN 200
- Resistencia a la temperatura
  - Goma natural anti-abrasión : -5 °C a 80 °C
  - Neopreno : -5 °C a 80 °C
  - Goma no tóxica : -5 °C a 80 °C

\* Para otras aplicaciones, consúltenos

## Dimensiones

		DN 20 (1)	DN 40 (2)	DN 50 (2)	DN 65 (2)	DN 80 (2)	DN 100 (2)	DN 125 (2)	DN 150 (2)(4)	DN 200 (2)(4)	DN 250 (2)(4)	DN 300 (2)(4)
<b>A</b>	Contra-bridas fundición o inox 316 L (mm)		150	180	180	220	276	345	414	550	680 <sup>(3)</sup>	820 <sup>(3)</sup>
<b>J</b>	Contra-bridas fundición o inox 316 L (mm)		26 27.2	27 28.2	28 29.2	30 31.2	36 37.2	48 49.2	52 53.2	65 66.2	88.5 -	104 -
<b>Ø C</b>			Rp3/8"	Rp3/8"	Rp3/8"	Rp3/8"	Rp3/8"	Rp3/8"	Rp3/8"	Rp3/8"	Rp3/4"	Rp3/4"
<b>Ø H</b>	(mm)		150	165	185	200	220	250	285	340	405	485
<b>L</b>	(mm)		54.5	73	76.5	90	110	134	160	223	254	321
	Volumen del fluido de accionamiento (litros)		0.2	1	1	2	3.5	7	12.5	29	37	67
	Conexiones para brida	Standard	PN 10 DN 40	PN 10 DN 50	PN 10 DN 65	PN 10 DN 80	PN 10 DN 100	PN 10 DN 125 0 5"-ANSI 150	PN 10 DN 150 0 6"-ANSI 150	PN 10 DN 200 0 8"-ANSI 150	PN 10 DN 250 0 10"-ANSI 150	PN 16 DN 300 0 12"-ANSI 150
Opcional		2" ANSI 150	2" ANSI 300	2 1/2" ANSI 150	3" ANSI 150	4" ANSI 150	-	-	-	-	-	

<sup>(1)</sup> Ver Fig. 1

<sup>(2)</sup> Ver Fig. 2

<sup>(3)</sup> Versión contra-bridas únicamente en fundición

<sup>(4)</sup> Válvulas conformes con la normativa Europea referente a los equipos bajo presión 97/23/CE

### Versión con racores roscados

Válvula DN 20 (Fig. 1)

Volumen del fluido de accionamiento : 0,05 l

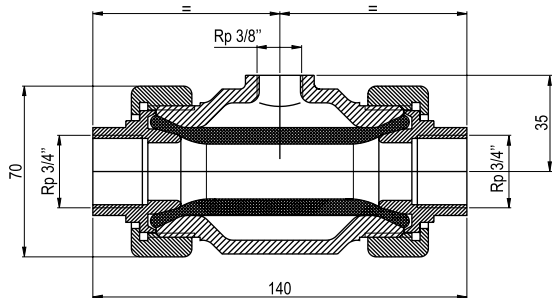

### Versión con bridas

Válvulas DN 40 a DN 300 (Fig. 2)

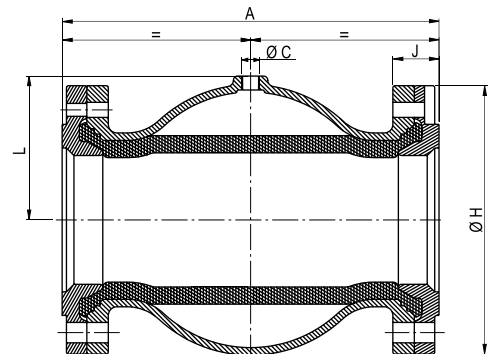

## Peso y embalaje

DN	Peso neto (kg)	Embalaje (mm)
20	1.5	260 x 160 x 150
40	6	200 x 200 x 200
50	8	200 x 200 x 200
65	10.5	200 x 200 x 200
80	13	280 x 280 x 370
100	12	280 x 280 x 370
125	17	280 x 280 x 370
150	25	355 x 355 x 575
200	53	515 x 465 x 720
250	85	515 x 465 x 720
300	147	800 x 600 x 900

## Protección

Las válvulas tienen una capa de pintura poliuretano Ameron color amarillo RAL 1018 de 65 micras.

# Valvulas de manguito PVC

## Principales utilizaciones

Gracias a la ligereza del material y su resistencia a las atmósferas corrosivas, las válvulas Dosapro Milton Roy en PVC ofrecen campos de aplicaciones muy variados : transporte y accionamiento automático para aguas claras o cargadas (lejías, lodos, ...), líquidos viscosos o pastosos, productos pulverulentos, polvos, etc.

## Funcionamiento

Se obtiene el cierre de la válvula aplicando, entre el cuerpo y el manguito, una presión creada por un fluido, en general aire comprimido, pero puede ser sustituido por agua a presión. Bajo la acción del fluido, el manguito se aplasta en una dirección preferencial, obtenida por la disposición juiciosa de las telas, permitiendo el cierre total.

## Ventajas

- Paso integral :
  - No hay pérdidas importantes de cargas
  - No hay riesgo de obstrucción
- Resistencia química :
  - Adaptada a atmósferas corrosivas
- Resistencia mecánica :
  - Manguitos reforzados con telas incorporadas
- Ligereza :
  - Costes de instalación reducidos (sin soporte)
- Simplificación del montaje :
  - Conexión por racores roscados
- Estanquidad total, tanto para gases, polvos como para líquidos.

## Principio

La válvula automática de deformación elástica está constituida por un cuerpo de válvula (1), un manguito cilíndrico entelado con goma natural o caucho sintético (2), dos racores (3) y dos tuercas (4). El manguito está sujeto a cada extremo entre el cuerpo y el racor, y el conjunto mantenido por una tuerca.

## Dimensiones

	DN 20	DN 25	DN 32	DN 40
L	144	144	170	200
Ø B	60	74	83	103
Ø H	69	79	89	99
P	32.5	37.5	43	48
Rp	3/4"	1"	1 1/4"	1 1/2"
Peso neto (kg)	0.5	0.7	0.8	1

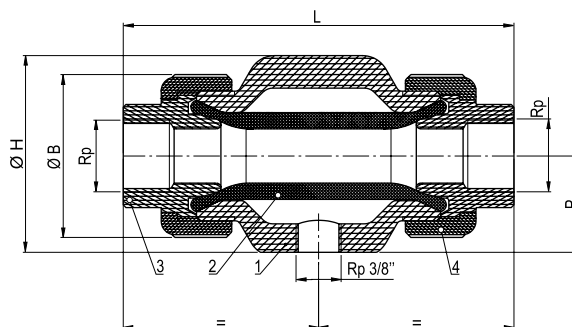

## Características técnicas

- Tipos : DN 20, DN 25, DN 32 y DN 40
- Materiales :
  - Cuerpo, racores y tuercas : PVC
  - Manguito : goma natural anti-abrasión, goma alimentaria o neopreno (otras calidades, a petición)
- Conexiones : roscadas gas
- Condiciones de utilización :
  - Presión de servicio : 4 bar máx.
  - Presión de accionamiento : 6 bar máx.
  - Presión diferencial : 2 bar aprox., según calidad del manguito
  - Temperaturas límite : -5 °C a 60 °C (para otras temperaturas, consúltenos)



Una red comercial de más de 100 distribuidores con el soporte de nuestras oficinas de ventas y servicios. Para encontrar vuestro representante local, visite nuestra dirección en Internet :

**[www.miltonroy-europe.com](http://www.miltonroy-europe.com)**